

Committed to excellence



HARDWARE UND SERVICE FÜR BUSINESS & INDUSTRIE

V1.0

Hardware und Service für Business & Industrie	03	Geht nicht, gibt's nicht	20
Unsere Mission	04	Ihre Anforderung – unsere Lösung	22
Warum über 3.000 IT-Fachhändler und Systemhäuser mit uns arbeiten	06	Wir fertigen für Sie	24
Unsere Eigenmarken	08	Qualität aus Deutschland – detaillierte Perfektion	26
Unsere Produkte – Für Ihre Aufgaben	10	Use Case: IT-Hardware für Flughäfen	28
Business-IT – Garantiert das richtige System für Sie	12	Die Cloud als Vorteil	30
Industrie-IT – Langzeitlösungen für die Industrie	14	Verfügbarkeit durch 3.500 m ² Lagerfläche	32
Wir sind Ihr IT-Hersteller für eine nachhaltige Partnerschaft	16	EXTRA Computer seit 1989	34
Rundum-sorglos-Paket	18	Rutronik IT Electronics – Computer Components and Systems	36



Our Product Portfolio

- Semiconductors
- Boards & Systems
- Passive Components
- Storage Technologies
- Electromechanical Components
- Wireless Technologies
- Displays & Monitors

Our Initiatives

-
-
-
-
-
-



Committed to excellence

Consult – Know-how. Built-in.

The Technical Competence from RUTRONIK
Worldwide and individual consulting on the spot by competent sales staff, application engineers & product specialists.

Components – Variety. Built-in.

The Product Portfolio from RUTRONIK
Wide product range of semiconductors, passive and electromechanical components, displays & monitors, boards & systems, storage and wireless technologies for optimum coverage of your needs.

Logistics – Reliability. Built-in.

The Delivery Service from RUTRONIK
Innovative and flexible solutions: from supply chain management to individual logistics systems.

Quality – Security. Built-in.

Quality without Compromise from RUTRONIK
The integrated management system (IMS) encompasses quality control, information security, environmental protection, occupational health and safety.



Hardware und Service für Business & Industrie

Rutronik IT Electronics richtet sich mit einem umfangreichen Portfolio an PC-Komponenten und Komplettsystemen explizit an IT-Systemintegratoren und Fachhändler. Dadurch wird alles abgedeckt, was für den Bau von Business- oder Gaming-PCs bis hin zu kompletten Servern oder Data Centern benötigt wird. Extra Computer ist sowohl langjähriger Kunde von Rutronik, als auch Lieferant fertiger IT-Produkte und Rutronik bietet die komplette Produktpalette von Extra zu Sonderkonditionen. In dieser Zusammenstellung erfahren Sie mehr.

EXTRA
COMPUTER GMBH



MAN KANN SICH AUF JEDEN EINZELNEN
IN UNSEREM UNTERNEHMEN VERLASSEN.
ALLE STEHEN FÜR PERFEKTE QUALITÄT,
ZUVERLÄSSIGKEIT UND FÜR LÖSUNGEN, DIE
HÖCHSTEN ANSPRÜCHEN GERECHT WERDEN.

UNSERE MISSION

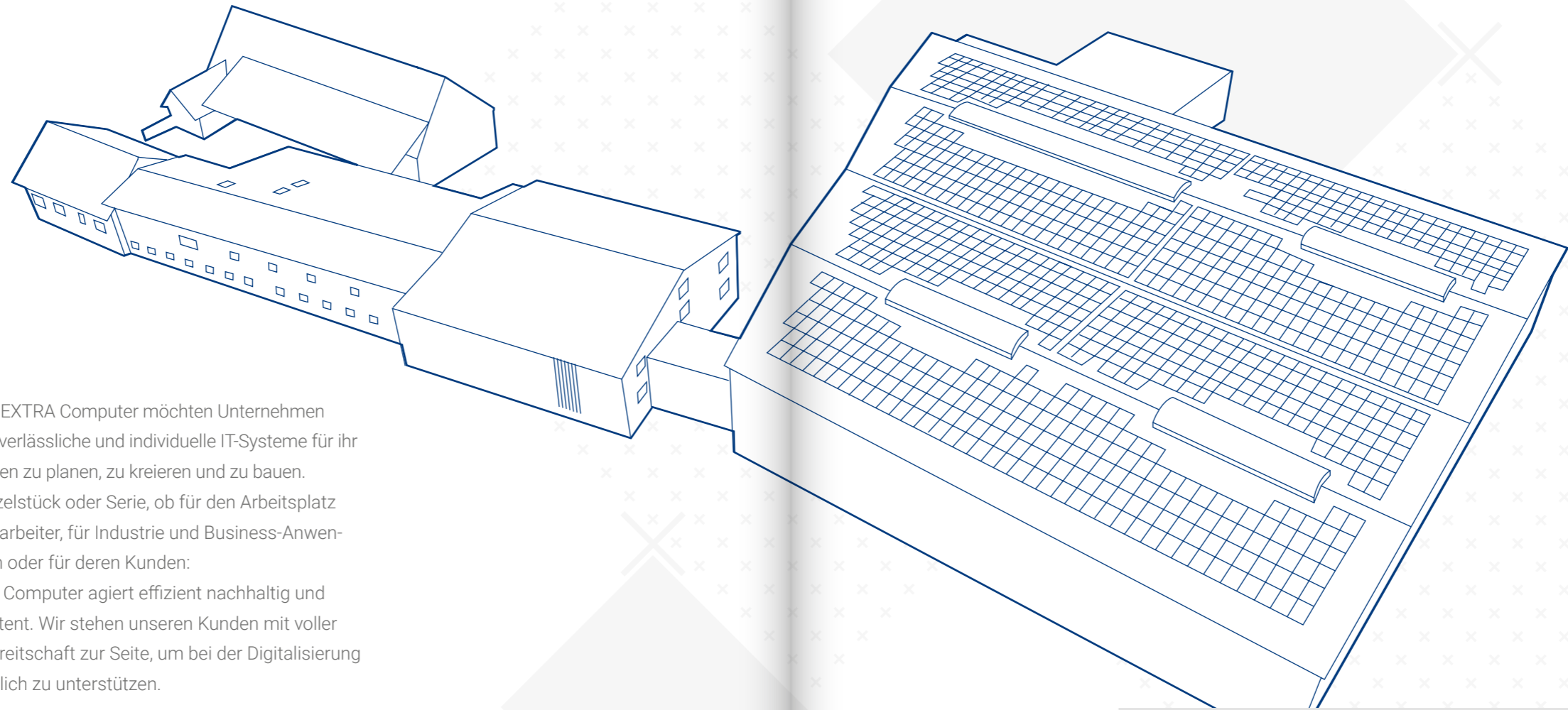

Wir als EXTRA Computer möchten Unternehmen helfen, verlässliche und individuelle IT-Systeme für ihr Vorhaben zu planen, zu kreieren und zu bauen. Ob Einzelstück oder Serie, ob für den Arbeitsplatz der Mitarbeiter, für Industrie und Business-Anwendungen oder für deren Kunden: EXTRA Computer agiert effizient nachhaltig und kompetent. Wir stehen unseren Kunden mit voller Hilfsbereitschaft zur Seite, um bei der Digitalisierung verlässlich zu unterstützen.

DER KUNDE STEHT BEI DER
EXTRA COMPUTER GMBH
IMMER IM MITTELPUNKT
UNSERES HANDELNS

WARUM ÜBER 3.000

IT-FACHHÄNDLER UND SYSTEMHÄUSER MIT UNS ARBEITEN.

CHANNEL



- » Kauf direkt beim Hersteller, kein Umweg über einen Distributor
- » umfangreiche Projektunterstützung
- » Leadgenerierung

MITARBEITER



- » langjährige Mitarbeiter
- » bekannte Ansprechpartner
- » keine langen Hotlinewartezeiten
- » kurze Entscheidungswege
- » persönlicher Account Manager

VORINSTALLATION



- » individuelle Vorinstallation
- » frei von Werbesoftware
- » individuelle RAID-Konfiguration
- » individuelle Partitionierung

EXPERTEN TEAMS



- » Projektuntersuchung vor Ort



VOM MITTELSTAND FÜR DEN MITTELSTAND

PRODUKTPORTFOLIO



- » viele Konfigurationen ab Lager lieferbar
- » umfangreiches Portfolio für viele Sonderanforderungen
- » umfangreiches Lösungsportfolio
- » nahezu jegliche Konfiguration über BTO möglich
- » hardwarebasierte Fernwartung bereits in Server-Einstiegslösungen enthalten

SCHULUNGEN



- » kostenlose Webinare
- » Workshops
- » Hands-on Workshops
- » Zertifizierungsschulungen

QUALITÄT



- » mehrfache Qualitätskontrolle
- » grundsätzlicher Einsatz von 24/7-Hardware bei Serversystemen, selbst im Einstiegsbereich
- » ausführliche Burn-in Tests
- » DIN ISO 9001 zertifizierte Unternehmensabläufe
- » VMware/Microsoft HCL zertifizierte Komponenten
- » Made in Germany

SERVICE UNTER- STÜTZUNG



- » Online Support-Datenbank (Technikblog) mit gängigen Problemstellungen
- » qualifizierter, kostenloser Support (L1/L2) per Email oder Telefon

SERVICE



- » Vor-Ort-Service
- » technische Unterstützung
- » exone Consulting & Services
- » Pre-Sales Consulting (kostenlos)
- » Test- und Leihstellung möglich

UNSERE EIGENMARKEN

Unter den Eigenmarken exone®, Calmo® und Pokini entwickeln, produzieren und liefern wir als EXTRA Computer GmbH seit 1989 zuverlässige Business IT-Systeme sowie robuste Industrie IT-Lösungen für Unternehmen. Unser Herzblut fließt in kompromisslose Hardware von höchster Qualität, vollendet durch intelligente Details und kompetenten Service. Wir bieten zukunftsstarke Innovationen in der Unternehmens-IT, die über Deutschland hinaus im professionellen Einsatz überzeugen.



exone

ZUVERLÄSSIGE IT-SYSTEME,
OPTIMIERT FÜR PROFESSIONELLE
BUSINESS-UMGEBUNGEN.



Pokini

EXTREM ROBUSTE IT-HARDWARE,
KONZIPIERT FÜR ANSPRUCHS-
VOLLSTE EINSATZGEBIETE.



calmo

LANGLEBIGE IT-HARDWARE FÜR
INDUSTRIELLE ANWENDUNGS-
BEREICHE – ENTWICKELT IN
DEUTSCHLAND.

UNSERE PRODUKTE FÜR IHRE AUFGABEN

Unser breit aufgestelltes und gleichermaßen hochspezialisiertes Produktportfolio bietet exakt angepasste Lösungen für Ihre Anforderungen im anspruchsvollen Unternehmens-Einsatz. Unsere IT-Produkte sind der Zeit immer einen Schritt voraus und spielen ihre Vorteile im Langzeit-Einsatz aus, seien es PC-Systeme, Notebooks, Workstations, Server, Storage-Lösungen, Industrie-PCs, rugged Tablets und Laptops oder die exone.Cloud Services.



BUSINESS-IT

GARANTIIERT DAS RICHTIGE SYSTEM FÜR SIE



PC-SYSTEME

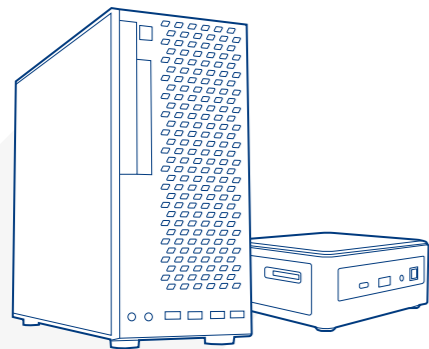

- » individuelle Konfiguration
- » lange Imagestabilität
- » sehr leise und stromsparend
- » einheitliche Gehäuseserien
- » umfangreiches Produktportfolio
- » zahlreiche PCs ab Lager

leise & sparsam

Hochwertige und leistungsstarke Business-PCs oder ein völlig maßgeschneidertes Konzept? exone PC-Systeme vereinen aktuelle, perfekt abgestimmte Komponenten, Geräuschreduktion sowie Energiesparaspekte für eine größtmögliche Gesamtqualität. Lange Imagestabilität und viele Gehäusevarianten natürlich inklusive.

WORKSTATIONS

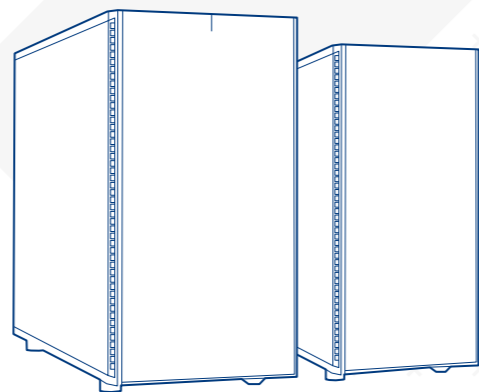

- » maximale Performance
- » zertifizierte Grafikkarten
- » vielfältige Anschlussmöglichkeiten
- » flexibel erweiterbar
- » stromsparend
- » umfangreiche Support-Leistungen

leistungsstark

Leistungsstarke Prozessoren, zertifizierte Grafikkarten, individuelle Ausstattung und Leistung, die ihresgleichen sucht. Das sind die Merkmale einer exone Workstation. Vor allem im industriellen Bereich, etwa bei CAD-Anwendungen oder komplexen Rechenaufgaben.

NOTEBOOKS



- » vielfältige Notebook-Modelle
- » Dockingstationen verfügbar
- » entspiegelte Displays
- » flexibel und individuell in der Konfiguration
- » elegantes und hochwertiges Design
- » umfangreiche und professionelle Serviceoptionen

kompakt & flexibel

exone Notebooks sind auf die Anforderungen des Business-Bereichs zugeschnitten. Ansprechendes Gehäusedesign, Dockingstationen, lange Akkulaufzeit und leistungsfähige Hardware sorgen für reibungslose Prozesse – jeden Tag.

SERVER

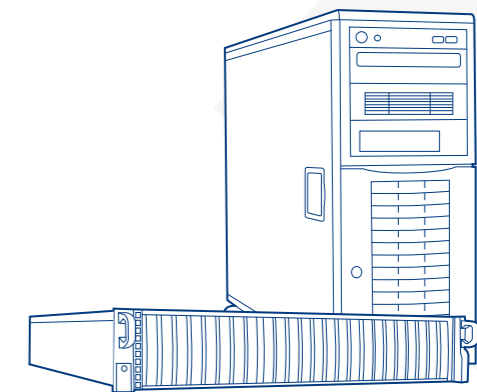

- » komplette Lösungskonzepte für Virtualisierung und Hochverfügbarkeit
- » flexible Built-to-Order Lösungen
- » viele Konfigurationen auch ab Lager lieferbar
- » kostenlose und individuelle Vorinstallation
- » umfangreiche technische Unterstützung
- » individueller Vor-Ort-Service

maßgeschneidert

Perfektion von innen wie von außen. Server von exone bieten für jeden Anspruch eine passende Lösung. Zuverlässigkeit, Flexibilität und exzellente Leistungen sowie verschiedene hochwertige Gehäusevarianten schaffen eine Basis für viele Einsatzbereiche.

INDUSTRIE-IT

LANGZEITLÖSUNGEN FÜR DIE INDUSTRIE

CALMO INDUSTRIE-PCS

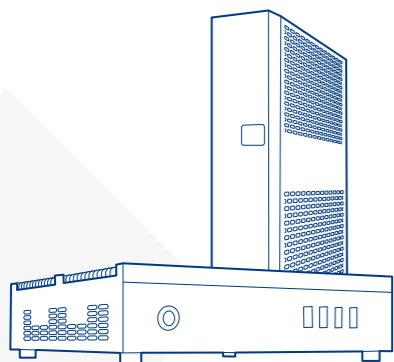

- » konfigurierbare, individuelle Lösungen
- » Produktion, Assemblierung und Service von und aus Deutschland (89537 Giengen)
- » eigene Produktserien
- » langzeitverfügbar
- » Mainboards der Firma Kontron – Made in Germany
- » verlässliche Produkte jeden Leistungsbereich
- » bis zu Schutzart IP65K

passgenau & individuell

Moderne Industrie-Hardware muss sich Ihren Gegebenheiten vor Ort anpassen – nicht umgekehrt. Daher empfehlen wir unsere eigens entwickelten und produzierten Industrie-Systeme. Egal ob in staubigen Umgebungen oder integriert im beengten Schaltschrank. Vom Rack-System zur Maschinensteuerung, über lüfterlose Cloud-Gateways bis zur Sonderlösung.

POKINI INDUSTRIE-PCS

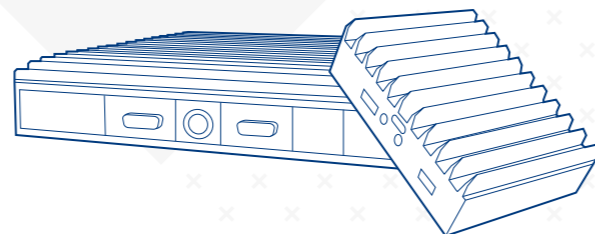

- » kompetente, schnelle und lösungsorientierte Projektbetreuung
- » geeignet für den 24/7 Dauerbetrieb
- » – 40°C bis +85°C Betriebstemperatur
- » hohe Schnittstellenvielfalt
- » geringer Stromverbrauch und unterschiedliche Spannungsbereiche
- » geschlossene Alu-Druckguß-Gehäuse
- » lange Produktverfügbarkeit bis zu 10 Jahre

robust & lüfterlos

Wasser, Feuer, Staub – die industrielle Umgebung hat ganz besondere Anforderungen an die IT. Die speziell für die Industrie entwickelten Computerlösungen von Calmo und Pokini können diesen auch gerecht werden. Profitieren Sie von unserem Know-How und unserer Erfahrung von Losgröße 1 bis zum Großprojekt.

calmo

Pokini

POKINI RUGGED TABLET-PCS

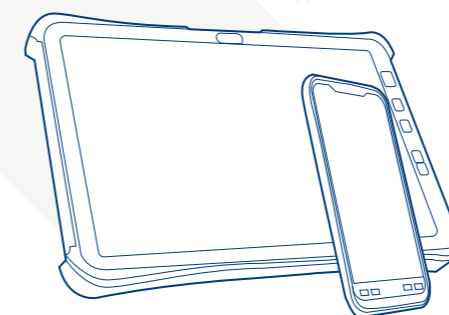

- » umfangreiches Produktportfolio für den professionellen Anwender (5" bis 12" Zoll)
- » hochqualifizierte Beratung vor Ort durch unser Experten-Team
- » Leih-/Teststellungen im Projektbereich
- » eigene Tablet-Serviceoptionen (z. B. Garantieerweiterungen und Vor-Ort-Service)
- » hauseigenes Service-Center (umfangreiches Ersatzteillager)

flexibel & vielseitig

Ausgestattet mit brillanten Displays, widerstandsfähigen Gehäusen, hochwertigen Komponenten und getestet unter praxisnahen Bedingungen, ergeben sich für Tablet-PCs eine Fülle von Anwendungsmöglichkeiten für den täglichen mobilen Gebrauch.

CALMO & POKINI PANEL-PCS

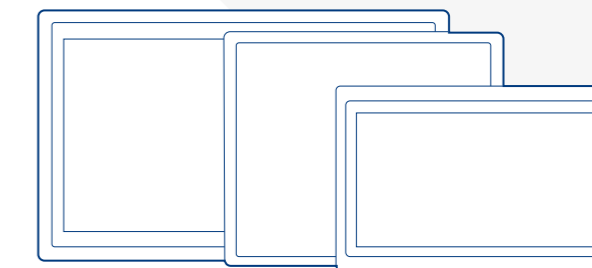

- » Displaygrößen von 10,1" bis 23,5"
- » modernste kapazitive PCAP-Touchtechnologie
- » Bedienung mit Latex-, Arbeits- und ESD-Handschuhen
- » lüfterloses und ansprechendes Gehäusedesign
- » Edelstahl-Variante nach IP69K klassifiziert
- » Die passende CPU-Leistung für jeden Anwendungszweck
- » optional mit antibakterieller Touch-Oberfläche

intuitiv bedienbar

Auf dem Weg in die nicht aufhaltende Digitalisierung werden an klassischen Produktionsstandorten leistungs- und widerstandsfähige Computer benötigt. Ein klares und brillantes Bild, gepaart mit der intuitiven Bedienung, helfen den Effektivitätsgrad zu steigern. Die nötige Integrationsmöglichkeit in produktionsüblichen Schaltschränken inklusive.

WIR SIND IHR IT-HERSTELLER FÜR EINE NACHHALTIGE PARTNERSCHAFT.

In allen Unternehmensbereichen stehen Ihnen unsere Experten mit einem sehr hohen technischen und kaufmännischen Verständnis zur Verfügung. Wir suchen immer den persönlichen Kontakt – egal ob im Innendienst durch einen festen Ansprechpartner oder durch unseren Außendienst direkt bei Ihnen vor Ort.



EXTRA
COMPUTER GMBH

RUNDUM SORGLOS PAKET

Unser Standard – Betreuung nach Maß

Bedürfnisgerecht sind bei uns nicht nur die Lösungen, sondern auch die gesamte Kundenbetreuung. Bei uns haben Sie nicht nur einen festen Ansprechpartner im Vertrieb, sondern auch die geballte Kompetenz unserer Experten-Teams je nach Produktbereich.

Professionelle Projektunterstützung

Gerne stehen wir Ihnen im Projektbereich mit Rat und Tat zur Seite. Unsere Experten-Teams und Außendienstmitarbeiter begleiten Sie auf Schritt und Tritt – sogar bis zum Endkunden (auf Wunsch auch in Ihrem Namen). Inklusive Leih-/ Teststellungen, Projektpreisen und vielem mehr.

Individuelle Vorinstallation

Sparen Sie sich kostbare Zeit und damit bares Geld mit der händischen Installation und Einrichtung Ihrer Kundensysteme. Wir installieren für Sie die gewünschte Software direkt und individuell.

Mehr Info unter:

www.extracomputer.de/softwareselect

Individuelles Branding

Wiedererkennung ist alles! Darum treten wir auf Wunsch auch gerne in den Hintergrund und bringen Ihr Logo auf die Systeme auf. Mit modernstem UV-Direktdruck, hochwertigen Aluminium-Aufklebern und Lackierung nach Ihren Vorgaben. Wir beraten Sie gerne.

GEHT NICHT, GIBT'S NICHT

Jedes Unternehmen ist anders

Industrielle Anwendungsbereiche sind vielseitig und bringen Standard-Hardware an ihre Grenzen. Gerade im Zeitalter der Digitalisierung setzt sich der geflügelte Begriff „Industrie 4.0“ durch und fordert in unterschiedlichen, und auf den ersten Blick nicht denkbaren, Einsatzgebieten seinen Platz.

Beispielsweise im Bereich des Maschinenbaus ist die Automatisierung ein wirtschaftlich wichtiger Bestandteil geworden, der sukzessive weiter ausgebaut werden muss. Erhöhte Temperatur, hohes Staubaufkommen, kontinuierlicher Betrieb, ölige Einsatzumgebung, erhöhte Luftfeuchtigkeit und vieles mehr.

Hier braucht es zuverlässige und anpassungsfähige Hardware, die widrigen Umständen standhalten kann.

Entwicklung mit modernster CAD-Software

Mit modernster CAD-Technik und -Software designen und entwickeln unsere geschulten Mitarbeiter genau das Gehäuse, die Frontblende oder komplette Sonderlösungen nach Ihren Wünschen – und das alles fotorealistisch in 3D und interaktiv.

Profitieren Sie von unserer langjährigen Erfahrung im Sonderlösungsbau und unserem hohen technischen Know-How.



WIR ENTWICKELN FÜR SIE
SONDERLÖSUNGEN NACH
MASS. UNSERE EIGENE
ENTWICKLUNGSABTEILUNG
KÜMMERT SICH VON DER
KONZEPTION, ÜBER TESTS,
BIS ZUR PRODUKTION.

IHRE ANFORDERUNG UNSERE LÖSUNG

Jedem Kunden seine individuelle Lösung bieten zu können macht aus der Vielfalt der Anforderungen die Stärke der Einzigartigkeit. Mit dieser Spezialisierung arbeiten wir täglich für Ihren Erfolg. Bedarfsgerecht sind bei uns nicht nur die Lösungen, sondern auch die gesamte Kundenbetreuung. Dank persönlichem Ansprechpartner und hochmotivierter Experten-Teams, genießen unsere Kunden professionelle Beratung bis ins Detail. Und Sie dürfen sich auch nach dem Kauf auf uns verlassen: Unser Service steht der Zuverlässigkeit unserer Produkte in nichts nach.



WIR FERTIGEN FÜR SIE

Wir bieten Ihnen unsere Kapazitäten zur Assemblierung Ihrer Produkte. Durch unser geschultes und kompetentes Personal erfolgt die Produktion Ihrer Geräte an modernsten Arbeitsplätzen und Fertigungslinien. Eine kontinuierlich gleichbleibende Bauweise und Wertigkeit wird durch unser Qualitätsmanagement sichergestellt.

- » kundenspezifische Imagebetankung
- » 100%ige Qualitätssicherung und umfangreiche Tests
- » PC-Systeme, Notebooks, Tablet-PCs, Industrie-PCs, Server und mehr
- » Fertigung mit 2 Linien inkl. Pufferaufzug
- » Kundenspezifisches Branding
- » Einfrieren von BIOS-Versionen und Einstellungen



WIR SIND IHR ASSEMBLIE-
RUNGSPARTNER NR. 1
WENN ES UM QUALITÄT GEHT

EXTRA
COMPUTER GMBH

QUALITÄT AUS DEUTSCHLAND DETAILLIERTE PERFEKTION

Handarbeit bis ins Detail.

Alles aus einer Hand – naja, fast. Denn bei uns arbeiten alle Mitarbeiter in verschiedensten Abteilungen Hand in Hand und bringen täglich Höchstleistungen und Leidenschaft mit ein. Von Einkauf, Produktentwicklung, Produktion, Qualitätssicherung, Vertrieb, Support und Service bis hin zur Logistik. Jeder fühlt sich für seinen Part verantwortlich und so fließt in jedes System ein Stück Herzblut mit ein. Und damit bieten wir Ihnen einen klaren Mehrwert: Höchste Qualität und kürzeste Lieferzeiten – und das „Made in Germany“ seit 1989.

Für jede Größe. Und jede Branche.

Ob Kleinunternehmen, Mittelstand oder Großprojekt, wir sind Ihr Partner für jede Anforderung.

Unsere Vorteile auf einen Blick:

- » solide und zuverlässig
- » stabile Marktpräsenz seit 1989
- » motivierte, qualifizierte und langjährige Mitarbeiter
- » hohe Ausbildungsquote
- » Entwicklung und Produktion direkt am Hauptsitz in Giengen an der Brenz
- » Sie kaufen direkt beim Hersteller
- » hohe technische Kompetenz



Use Case:

LANGLEBIGE UND CYBER-SICHERE IT-HARDWARE FÜR FLUGHÄFEN

PROJEKTEINBLICK: IT-HARDWARE FÜR FLUGHÄFEN

CALMO INDUSTRIE-PCS: DIE ERSTE WAHL FÜR ÖFFENTLICHE VERKEHRSMITTEL

Gemeinsam mit unseren Partnern und Systemhäusern haben wir schon viele Projekte geschultert. Dank unseres breiten Portfolios und den Marken exone, für Business-IT sowie Calmo und Pokini für Industrie und Rugged Mobile Devices sind wir der optimale Partner für Projektgrößen aller Art.

Calmo Hardware ist für Einsatzbereiche mit niedriger Fehlertoleranz konzipiert und wird daher häufig in Verkehrsknotenpunkten wie Flughäfen eingesetzt. Unter anderem werden dort Leitsysteme, Werbeanzeigen, Gepäckfördertechnik und Sicherheitssysteme durch unsere Hardware unterstützt und erfüllen viele Sicherheitsrichtlinien und Schutzvorkehrungen. Aus diesem Grund sind Calmo Industrie-PCs mit Kontron Motherboards die erste Wahl, wenn es um Zuverlässigkeit, Qualität und Langzeitverfügbarkeit geht. Seit jeher steht Calmo für zuverlässige Hardware, für bestmögliche Qualität durch die gesamte Wertschöpfungskette und für exzellenten Service vor und nach dem Kauf.



Uwe Silberhorn
Senior product manager Calmo & Pokini
bei EXTRA Computer

„Wir setzen mit unseren Lösungen auf Motherboards von Kontron, weil diese mit Fokus auf Qualität und Langzeitverfügbarkeit in Deutschland entwickelt und produziert werden, genau wie unsere Calmo IPCs.“

DIE CLOUD ALS VORTEIL

Bei der Konzeption unseres Cloudangebots stand eine einfache Bedienung des Portals, sowie eine Implementierung dieser auf den höchsten Sicherheitsstandards im Fokus. Die exone.Cloud wird kontinuierlich gemäß diesen Aspekten weiterentwickelt und aktualisiert, um stets den aktuellen Anforderungen und Erwartungen unserer Kunden gerecht zu werden.

Über das exone.Cloud Portal erhalten Sie dabei die Möglichkeit unsere Clouddienste einfach und flexibel zu buchen und zu verwalten. Profitieren Sie dabei von der Unabhängigkeit und Flexibilität, die exone.Cloud jederzeit interaktiv zu nutzen – und das ohne Mindestlaufzeit und Einrichtungsgebühren.

Warum exone.Cloud?

- » ISO 27001 zertifiziertes Hauptrechenzentrum in Baden-Württemberg bei Ulm
- » Rechenzentren ausschließlich in Deutschland und entsprechend der neuesten Standards
- » Direkte Ansprechpartner
- » einfach zu bedienendes Control Panel für automatisierte Bestell- und Änderungsvorgänge

EXTRA
COMPUTER GMBH

- » faires und transparentes Abrechnungsmodell
- » optionale Wahl einer gesicherten Anbindung über eine Firewall als VM, managed Service oder dedicated HW-Lösung
- » Vorfallreaktion, Benachrichtigung und Behebung
- » Datenschutz und Compliance entsprechend der aktuellen Gesetze und Richtlinien
- » Individuelle vertragliche Vereinbarungen mit optionalen SLA-Stufen

Produktportfolio

- » Infrastructure as a Service
- » verschiedenste Backup Services
- » Business Drive powered by Nextcloud
- » eStore Mailarchivierung powered by Mailstore
- » Microsoft CSP Lizenzen
- » Veeam VCSP Lizenzen
- » Housing
- » Dedicated Server

Weitere Infos und Registrierung unter:

www.exone.cloud

DYNAMISCHE NUTZUNG EXTERNER
RESSOURCEN – DIE ALTERNATIVE
ODER ERGÄNZUNG ZU LOKALEN
INSTALLATIONEN.

VERFÜGBARKEIT DURCH 3.500M² LAGERFLÄCHE

Schnelligkeit und Verfügbarkeit sind in Unternehmen wichtige Faktoren. Ein Ausfall kostet Zeit und Geld. Umfangreiche Komponenten- / Ersatzteilebevorratung und Fertigungssysteme, die ab Lager verfügbar sind, machen und besonders flexibel.

- » 3.600 Paletten-Stellplätze
- » Seriennummernfassung aller Artikel
- » über 70.000 Pakete im Jahr
- » Versand am selben Tag
- » Versand über Spedition, Expressdienstleister, Paketdienstleister und Kurier
- » Versand auch direkt an Ihre Endkunden mit neutralem Lieferschein
- » vollautomatisches Kleinteilelager mit 8.400 Stellplätzen
- » automatisches Pufferlager (Commissioner) zwischen Vormontage und Produktion mit 400 Stellplätzen



1989 – Die Gründung

Gründung von Heinz und Wolfgang Fetzer als GbR im Elternhaus in Giengen-Sachsenhausen.

1992 – Umfirmierung

Umfirmierung zur EXTRA Computer GmbH

1998 – Auszubildende

Einstellung erster Auszubildender (5)

2002 – Qualitätsmanagement

Einführung von QM und erste DIN ISO 9001 Zertifizierung

2009 – Logistikzentrum

Baubeginn des neuen Logistikzentrums

2010 – Neue Vertriebsbüros

Eröffnung von Vertriebsbüros in Berlin und Rhein-Main.

2011 – Logistikzentrum

Fertigstellung des neuen Logistikzentrums

2011 – Neues Vertriebsbüro

Eröffnung eines Vertriebsbüros in Leverkusen.

2012 – Umgestaltung

Räumliche Umgestaltung: Schaffung neuer Büroräume

2013 – Produktionsanlage

Neue Produktionsanlage mit Fördertechnik

2013 – Biogasanlage

Anschluss an die benachbarte Biogasanlage

2017 – Produktionsanlage

Zweite Produktionsanlage mit Fördertechnik und Pufferaufzug

2019 – Pufferlager

Umbau Logistik: Automatisches Kleinteilelager, sowie autom. Pufferlager für Produktionsaufträge

2021 – Vertriebsbüro

Vertriebsbüro in Giengen an der Brenz

2022 – Partnerschaft

Beginn der Partnerschaft mit der Thomas-Krenn.AG

2023 – Neuer Webauftritt

Responsive Website mit integriertem Onlineshop www.extracomputer.de

EXTRA COMPUTER SEIT 1989





Data Center | Server | Enterprise



Business | Office



Gaming | Consumer

COMPUTER SYSTEMS AND COMPUTER PARTS ALL FROM ONE SINGLE SOURCE

The launch of the RUTRONIK IT ELECTRONICS division was a logical step in our company's development, enabling us to focus even more strongly on our expertise in the field of computer components and complete systems. This initiative emerged out of RUTRONIK EMBEDDED, as our linecard has long included a large number of manufacturers who offer components and systems for data centers and standard IT in addition to the embedded market. Of course, these products address completely different customer segments than we have been targeting with RUTRONIK EMBEDDED to date. Consequently, products targeted at these customer segments are now offered under the brand RUTRONIK IT ELECTRONICS.

RUTRONIK IT ELECTRONICS offers all components required to build PCs and Data Centers, as well as complete systems ranging from business or gaming PCs to complete servers and many more. For IT system integrators and resellers, RUTRONIK IT ELECTRONICS offers an extensive range of products from carefully selected manufacturers and fast response to lead time and price request. More Information: rutronik.com/rutronik-it-electronics



Find your regional Rutronik contact!



info@rutronik.com | www.rutronik.com